

HTO-PC 080 TÍPUS HTO-PC 080 TYPE

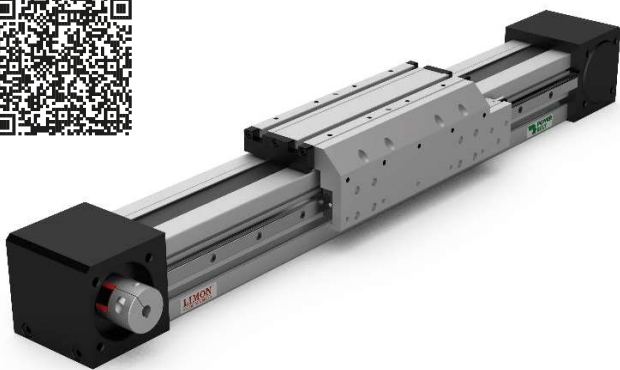

Hajtás és megvezetés
Drive and guide

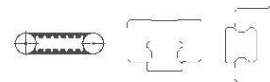

Max. terhelések
Max. forces and torques

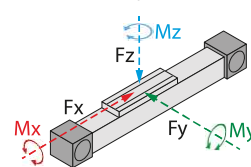

Fy		6980
Fz	(N)	6980
Fx		4500
Mx		118
My	(Nm)	333
Mz		333

A nyomaték és erő összefüggései:

All forces and torques relate to the following:

$$\frac{F_y}{F_{y \max}} + \frac{F_z}{F_{z \max}} + \frac{M_x}{M_{x \max}} + \frac{M_y}{M_{y \max}} + \frac{M_z}{M_{z \max}} \leq 1$$

Motor csatlakozási lehetőségek Motor mounting positions

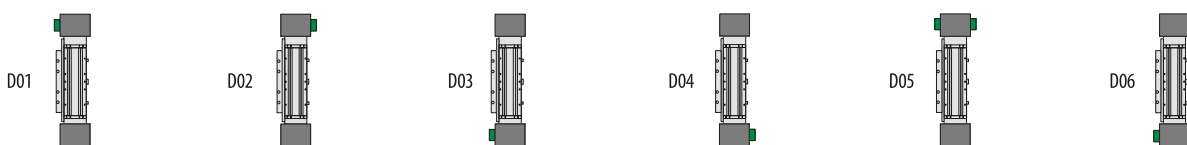

Alap technikai információk Basic technical informations

Lökethossz tartomány Stroke range	100 - 7000mm	IP védetség IP protection	IP53	
Visszaállási pontosság Repeatability	± 0,05mm	Működési hőmérséklet Working temperature	0°C - +40°C	
A kocsi egy fordulat alatt megtett útja áttétel nélkül Road traveled by carriage in one turn without gearbox	176mm	Ajánlott kenőanyag Recommended grease	Lásd a lineáris egységen elhelyezett QR kód beolvasásával Scanning the QR code on the linear unit	
Max. sebesség Max. speed	5000mm/s	Javasolt AC szervomotor teljesítmény Recommended AC servo motor output	750W	
Max. terhelhetőség Max. payload	Vízszintes Horizontal	Ajánlott szervó hajtómű Recommended servo gearbox	KPX085 / PEE90 i = 3, 4, 5, 7, 8, 10	
	Függőleges Vertical	Ajánlott szög hajtómű Recommended right angle gearbox	SVX085	
Max. terhelés nélküli nyomaték Max. no-load driving torque	0,9Nm	Lineáris vezető mérete Linear guide size	1db 20-as 1db 15-ös 1pc 20 1pc 15	
Max. hajtó nyomaték Max. driving torque	49,8Nm	Szj típus Belt type	8M - 30	
Lineáris egység tehetetlensége (kg·cm ²) Linear unit inertia (kg·cm ²)	21,578 + (3,137 × Lökét Stroke[m])	Max. rögzítő erő (PC) Max. clamping force (PC)	Vízszintes Horizontal	485N
			Függőleges Vertical	388N
Tömeg Weight	10,4 + (Lökét Stroke / 100 - 1) × 1			

A lineáris egység maximális terhelhetősége különböző alátámasztások esetén

The linear unit maximum load capacity for different supports

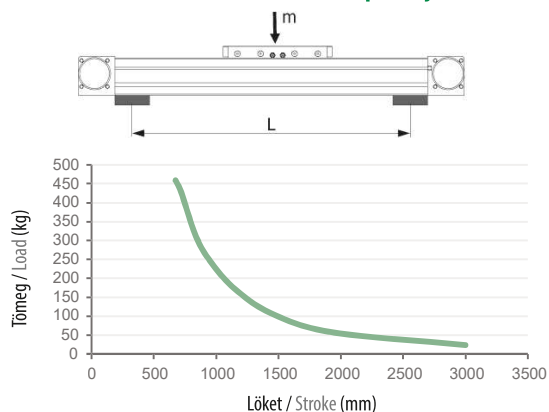

Alátámasztás típusa
Type of support

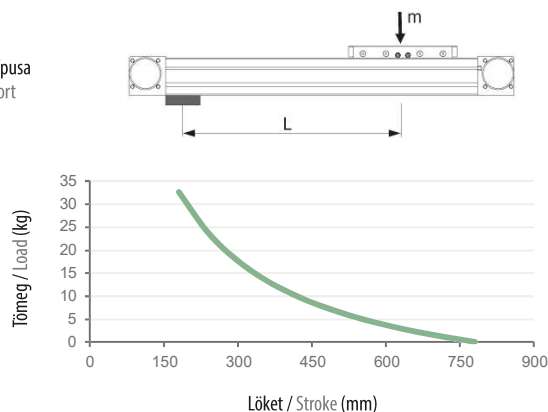

Méretetek

Dimensions

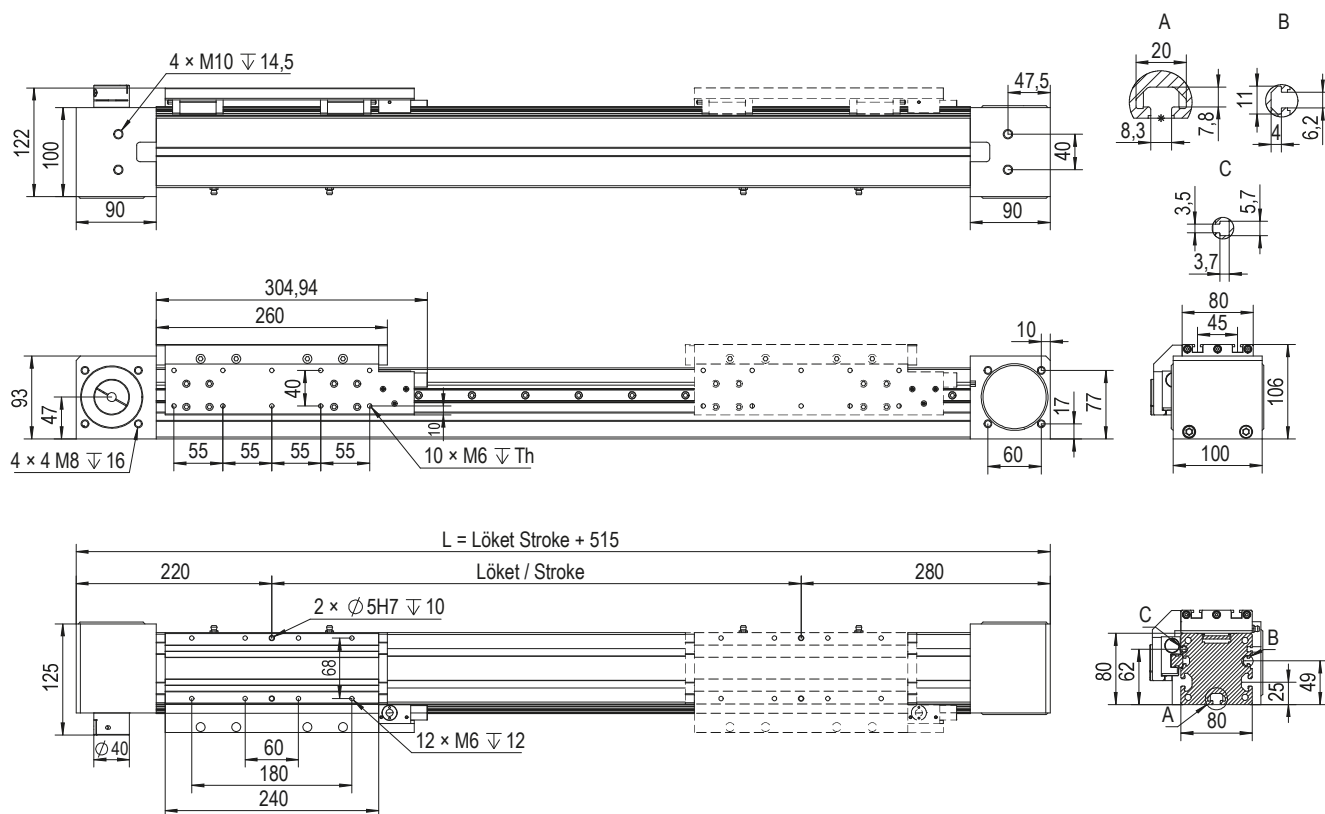

Kiegészítő termékek

Accessories



148 Rögzítő köröm
Fixing element



149 Szenzor
Sensor



154 Tengelykapcsoló
Coupling



157 Motor és hajtómű adapter
Motor and gearbox adapter



180 Szervo hajtómű
Servo gearbox



178 Szervo motor
Servo motor



189 Léptetőmotor
Stepper motor